

COLLARJUM

mon amie

*„mon amie“ -
für zeitlos schöne Haut*

„mon amie“ ist neu und einzigartig. Sie wurde speziell für Frauen entwickelt, die besondere Ansprüche an ihre Haut stellen.

„mon amie“ ist das **erste Collarium der Welt.**

„mon amie“ ist für JEDE Frau, denn sie bietet eine Behandlung, die auf weibliche Wünsche und Sehnsüchte eingeht: Schönheit, Attraktivität, Wohlbefinden und tolles Aussehen.

*„mon amie“ -
for timeless
beautiful skin*

„mon amie“ is new and unique. It is specially developed for women, who have special demands on their skin. „mon amie“ is **the world's first Collarium.** „mon amie“ is for EVERY woman, because it offers a treatment that responds to feminine wishes and desires: beauty, attractiveness, well-being and gorgeous appearance.



*Gewidmet allen berufstätigen Frauen,
Sportlerinnen, Müttern, Ehefrauen,
Familienmanagerinnen,
Studentinnen, Auszubildenden -
einfach allen Frauen dieser Welt!*

*Dedicated to all working women,
athletes, mothers, wives, family
managers, students, trainees -
simply put, every woman in the world.*



*„mon amie“ -
mit Collagen Plus*

Zeitlose Schönheit: Durch das Lichtspektrum der speziell entwickelten Collagen Plus Röhren werden die **Collagen-Depots** der Haut **wieder aufgebaut**. Linien und Fältchen werden reduziert. Die Haut sieht wesentlich glatter und frischer aus. Collagen Plus gibt der Haut ihre verlorene Elastizität zurück. Der Feuchtigkeitsgehalt der Haut wird am gesamten Körper verbessert.

Anti-Aging pur!

*„mon amie“ -
with Collagen Plus*

Timeless beauty: The light spectrum of the especially developed Collagen Plus tubes **rebuilds the collagen depositories**. Lines and wrinkles will be reduced. The skin looks fundamentally smoother and fresher. Collagen Plus returns lost elasticity to the skin. The skin's moisture content is improved over the entire body.

Pure anti-aging!



„mon amie“ - Heilkraft der Sonne

Ganz nebenbei sorgt UV-Licht für einen schönen, leicht getönten Teint. „mon amie“, das erste Collarium der Welt, verbindet Collagen Plus Röhren mit UV-Licht.

Wahlweise beide oder nur die Collagen-Behandlung. **Die Heilkraft der Sonne wird spürbar**, sie bildet das Sonnenvitamin D3 und erzeugt biopositive Effekte.

Gesundheit und Schönheit pur.

„mon amie“ - healing power of the sun

In addition, UV-light provides a beautiful, gently-tanned complexion. „mon amie“, the world's first Collarium, combines Collagen Plus tubes with UV-light. Optionally both-or collagen treatment only. **The healing power of the sun becomes noticeable.** It produces the sun vitamin D3 and induces bio-positive effects.

Pure health and beauty.



*„mon amie“ - ein
einzigartiges Hautgefühl*

„mon amie“ besitzt einen
medizintechnischen Haut-
sensor. Dieser misst den
Melaningehalt der Haut,
bestimmt den **Hauttyp**
und sorgt so für eine
individuelle und sichere
Besonnung.

Sicherheit pur!



*„mon amie“ -
a unique skin-feeling*

„mon amie“ is equipped with a
medical skin sensor. This sensor
measures the **concentration of the
skins melanin** and determines the
skin type. Therefore it takes care
for an individual and safe tanning
session.

Pure safety!

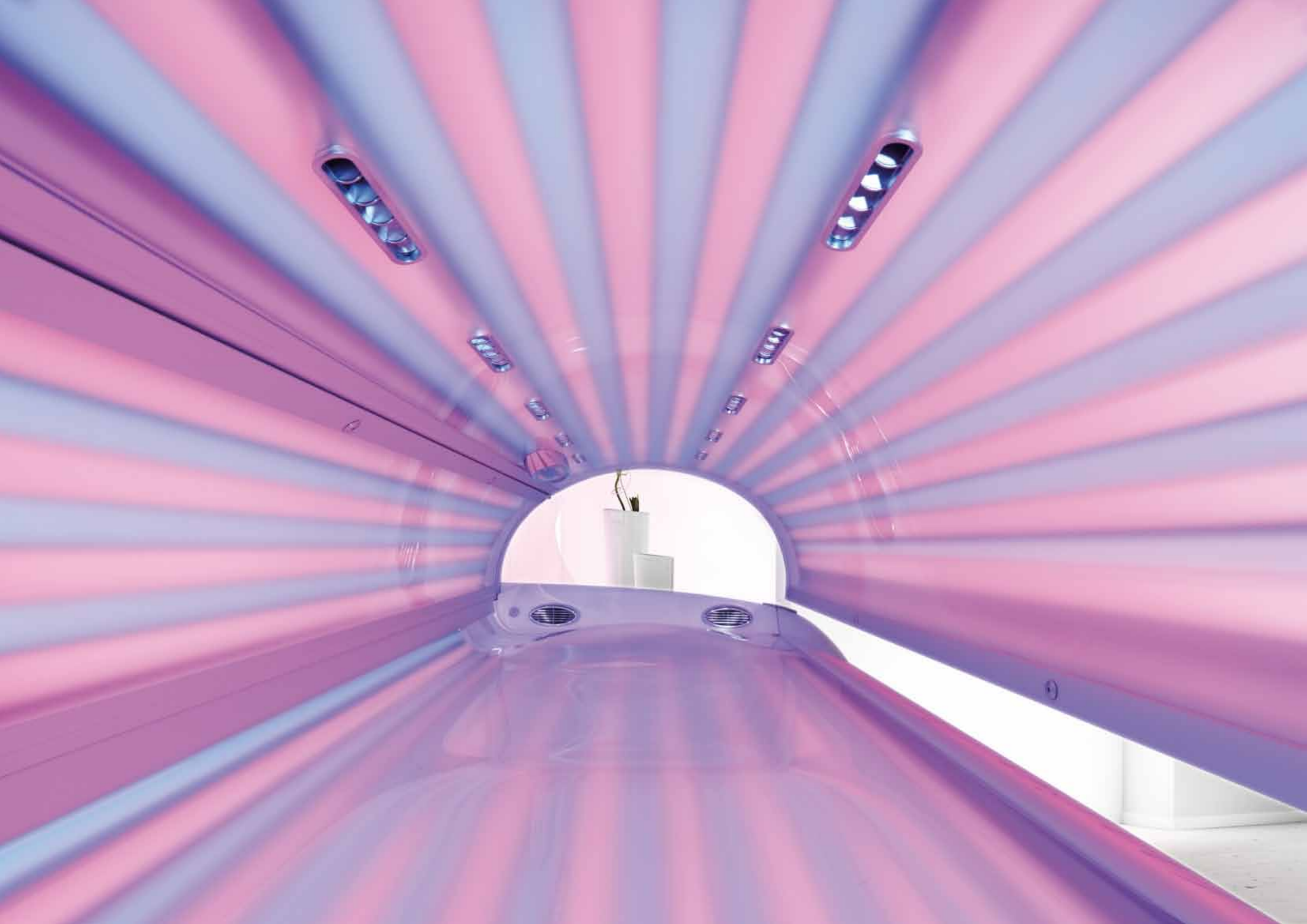



„mon amie“ -
ein Resumé

„mon amie“ -
the Results

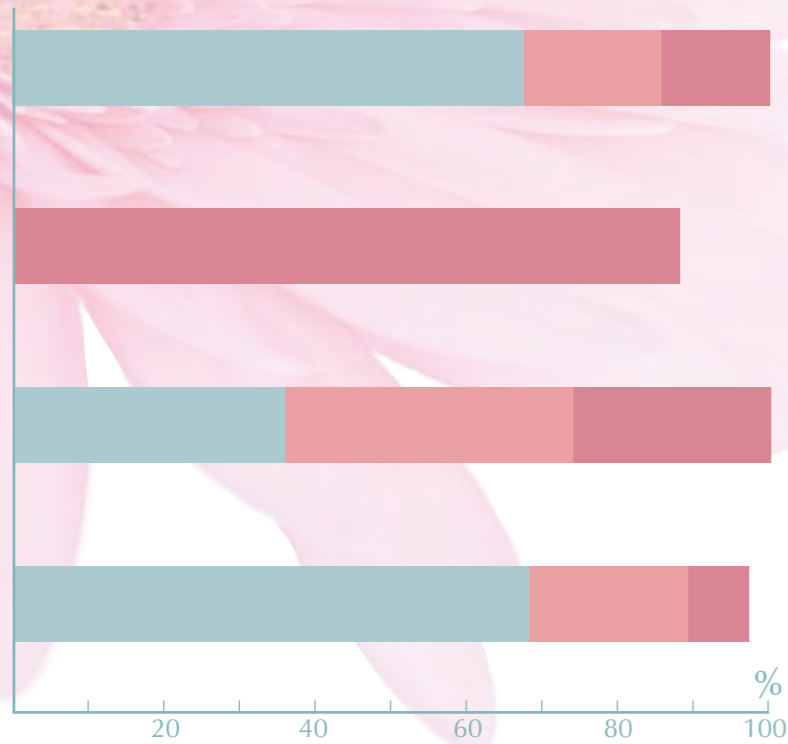

100 % der Anwender bemerken eine signifikante Verbesserung der Fältchen und Linien im Bereich des Gesichtes und des Dekolletés

100 % of users notice a significant amelioration of wrinkles and lines in face and décolleté

88 % der Anwender bemerken eine signifikante Verbesserung **ausgeprägter** Fältchen und Linien in Gesicht und am Dekolleté

88 % of users observe a significant improvement of **distinctive** wrinkles and lines in face and décolleté

100 % der Anwender bemerken eine deutliche Verbesserung der Festigkeit und Elastizität am gesamten Körper

100 % of users have observed a significant improvement of the entire skin consistency and elasticity

97 % erreichen ihre individuellen Ziele der Behandlung

97 % of users have reached their individual goals of the treatment

■ nach 10 Anwendungen
after 10 applications
■ nach 20 Anwendungen
after 20 applications
■ nach 30 Anwendungen
after 30 applications

* Quelle: Beobachtungs-Studie unter 51 Probanden, 2008, Klinik Piano, Schweiz

* Source: Observational study under 51 probands, 2008 hospital Piano, Switzerland

Initialbehandlung:

Empfohlen wird eine Collagen-Aufbaukur mit rund 20 Anwendungen (ca. 2-3 Mal wöchentlich).

Für einen **dauerhaften Erhalt** der Ergebnisse empfiehlt sich **eine** regelmäßige, **wöchentliche** Anwendung.

Initial treatment:

It is recommended, that a primary collagen-treatment of about 20 applications is done (approx. 2 - 3 times a week).

For **lasting results** a regular application on a **weekly** basis is recommended.





*„mon amie“ - mit dieser Freundin
haben Sie gut Lachen*

- **Gewinnung neuer Kundinnen:**
 - Junge Frauen, die sich ihre jugendliche Frische bewahren wollen.
 - „Erwachsene“ Frauen, die, je nachdem in welchem Lebensabschnitt sie sich befinden, die ersten Zeichen der Alterung rückgängig machen möchten, bis hin zu den Best-Agerinnen, die eine komplette Remodellierung wünschen.
- **„mon amie“**, das erste Collarium der Welt, wird ganzjährig genutzt und **bietet somit konstante und höhere Umsätze.**
- „mon amie“ findet ihren Platz in Wellness-, Spa- und Beautyinstituten, in Kosmetikstudios sowie in Hotels, Lady-Fitness- und Sonnenstudios.

Erfolg pur!

*„mon amie“ - a friend you
can share a good laugh with!*

- **Win new customers:**

- Young women, looking to maintain their youthful freshness.

- „Adult“ women who, depending on the period of life they are in, like to reverse the first signs of aging, through women of best age, who would like to go for a complete skin remodelling.

- **„mon amie“**, the world's first Collarium, is a year-round product for every month of the year. **It offers constant and higher revenues.**

- „mon amie“ finds her place in wellness salons, day spas, cosmetic salons, beauty institutes, tanning studios, in hotels and women's health studios as well.

Pure success!





Technische Merkmale

Ausstattung

45 Röhren: 23 Collagen Plus und 22 UV
 Oberteil (200 cm): 14 x Collagen Plus
 + 13 x UV (Art. 3230036000)

Unterteil (180 cm): 9 x Collagen Plus
 + 9 x UV (Art. 3230076060)

Vollelektronischer Röhrenbetrieb mit international patentierter CPI-Technik

Absicherung: 3 x 16A K-Automat mit FI

Speicherung der Besonnungsleistung bei Unterbrechung

Serie

mon amie
HAUTSENSOR



Sound-Paket



Zubehör

- Zentralabluftstutzen
- Abluftschlauch
- Warmluftrückführung
- megaTimer

Geräteabmessungen

geöffnet

2.360 mm x 1.370 mm x 1.860 mm
 (Länge x Breite x Höhe)

geschlossen

2.360 mm x 1.370 mm x 1.460 mm
 (Länge x Breite x Höhe)

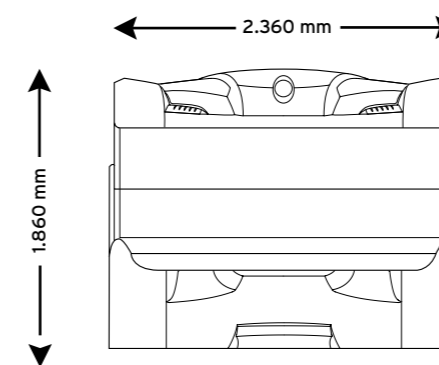

Technical features

Fitting

45 tubes: 23 Collagen Plus and 22 UV
 Canopy (200 cm): 14 x Collagen Plus
 + 13 x UV (Art. 3230036000)

Bench (180 cm): 9 x Collagen Plus
 + 9 x UV (Art. 3230076060)

Fully electronic tube operation with international patented CPI-technology

Safeguarding: 3 x 16A K-Automatic 3-pole

Memory of the tanning output during interruption

Serial

mon amie
SKINSENSOR



Sound package



Optional

- Exhaust air duct
- Exhaust air hose
- Thermostatic cabin temperature controlling
- megaTimer

Unit dimensions

opened

2,360 mm x 1,370 mm x 1,860 mm
 (length x width x height)

closed

2,360 mm x 1,370 mm x 1,460 mm
 (length x width x height)

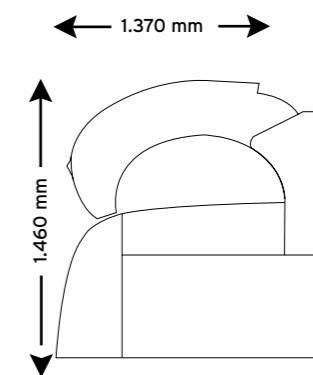

Produkt-Nutzen

- Collagenaufbau durch Licht
- UV-Röhren separat schaltbar
- sehr geringe Geräuscentwicklung
- Optimal überlappende Bestrahlungsfelder
- Niedrige Betriebskosten durch geringe Aufnahmeleistung (3.400 - 6.980 Watt) und lange Röhrenlebensdauer (800 Stunden)
- Feste Anwendungszeit von 20 Minuten
- Dekorative Kabinenausleuchtung

Product utility

- Collagen formation through light
- Separately switchable UV tubes
- Very low noise-emission
- Optimally overlapping radiation fields
- Low operating costs enabled by low rated output (3,400 to 6,980 watt) and long tube service life (800 hours)
- Fixed operating time of 20 minutes
- Decorative cabin lighting

SLG-Solarienvertrieb GmbH
Turmstr. 81
10551 Berlin
Deutschland / Germany
Verkauf, Beratung, Service:
fon +49 (0)30 - 81 00 15 80
fax +49 (0)30 - 81 00 15 81
info@solarien-berlin.de
www.solarien-berlin.de

www.mon-amie.de

KBL-Solarien AG Sunshine Company Ringstr. 24-26 56307 Dernbach Germany
fon +49(0)2689.9426-0 fax +49(0)2689.9426-66 E-Mail mon-amie@kbl.de



© Copyright 2009 KBL-Solarien AG, Deutschland. mon amie ist ein Warenzeichen bzw. registriertes Warenzeichen der KBL-Solarien AG.
Irrtümer und Fehler vorbehalten. Spezifikation und technische Daten können jederzeit ohne Ankündigung geändert werden.
Art.-Nr. 3010196116 April 2009



© Copyright 2009 KBL-Solarien AG, Germany. mon amie is a trademark respectively registered trademark of KBL-Solarien AG.
Errors and omissions excepted. KBL-Solarien AG reserves the right to change technical data or specifications without notice.
Art.-Nº 3010196116 April 2009